

Connecting the ESE-1 | EmbracingSound™-processor

ESE-1 is powered by the attached 12V power supply.

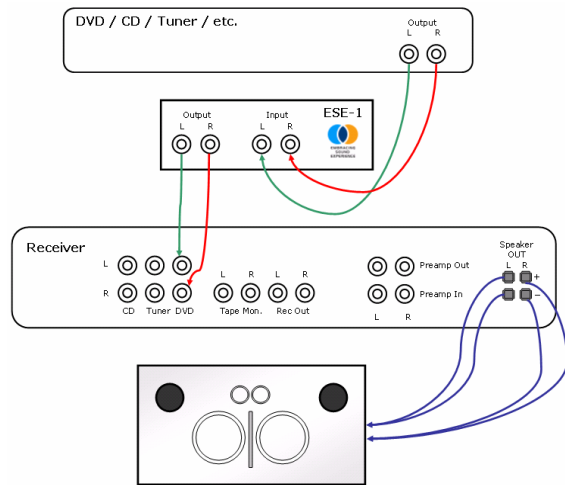

ESEExample 1

Use this way if the receiver is not equipped with either a "Tape Monitor"-function or a possibility to separate the signal between the preamp section and amplifier section.

Note! Every other sound source connected to the receiver requires another ESE-1 unit to be connected through, to fully achieve the EmbracingSound™-functionality.

ESEExempel 1

Används då receiver/förstärkare saknar både "Tape Monitor"-funktion och möjlighet att separera signalen mellan för- ("preamp") & slutsteg.

OBS! Varje ytterligare ljudkälla in till receivern behöver kopplas igenom ytterligare varsin ESE-1 för att EmbracingSound™-funktionen skall upprätthållas även på dessa ljudkällor.

ESEExample 2

Use this way if the receiver is equipped with a "Tape Monitor"-function. The "Tape monitor"-function always need to be activated, usually done from the frontpanel at the receiver.

Note! Compared to Example 1, all sound sources will run through this single ESE-1 as long as the "Tape Monitor"-function is on.

ESEExempel 2

Används då receivern/förstärkaren har en "Tape Monitor"-funktion. Denna måste dock alltid vara aktiverad ifrån framsidan på receiver/förstärkare.

OBS! Till skillnad mot Exempel 1 behöver ytterligare ljudkällor in till receivern inte någon ytterligare ESE-1.

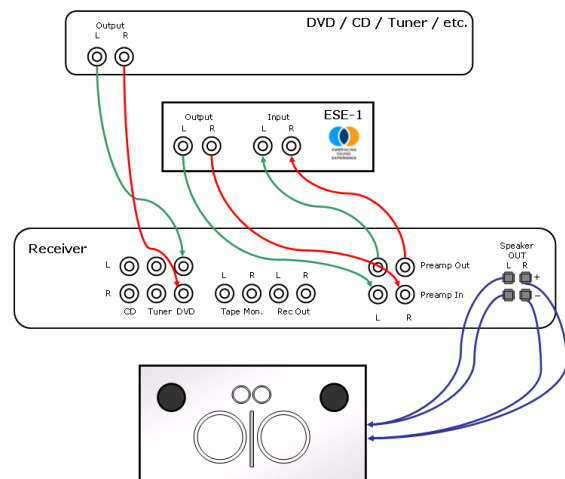
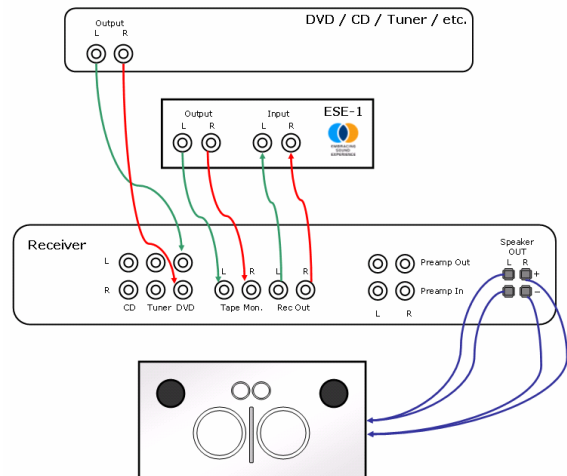

ESEExample 3

Use this way if there is possibility to separate the signal between the preamp section and the amplifier section.

As in Example 2, all sound sources will run through this single ESE-1.

ESEExempel 3

Används då receivern/förstärkaren har möjlighet att separera signalen mellan för- ("preamp") & slut-steg.

Alla ljudkällor in i receiver/förstärkare blir i detta fall alltid behandlade genom en & samma ESE-1, precis som i Exempel 2.